

# Betriebsanleitung

\_\_\_\_\_ Kolbenkompressor

\_\_\_\_\_ AIRBOY KITT 90



AIRBOY KITT 90

AIRBOY

## Impressum

### Produktidentifikation

Kolbenkompressor      Artikelnummer  
AIRBOY KITT 90          2001237

### Hersteller

AIRCRAFT  
Kompressorenbau und Maschinenhandel GmbH  
Gewerbestraße Ost 6  
A-4921 Hohenzell

Telefon:    0043 (0) 7752 70 929 - 0  
Fax:        0043 (0) 7752 70 929 - 99  
E-Mail:     info@aircraft.at  
Internet:   www.aircraft.at

### Vertrieb Deutschland

AIRCRAFT - Stürmer Maschinen GmbH  
Dr.-Robert-Pfleger-Straße 26  
D-96103 Hallstadt/Bamberg

Fax:        0049 (0) 951 - 96555-55  
E-Mail:     info@aircraft-kompressoren.de  
Internet:   www.aircraft-kompressoren.com

### Angaben zur Betriebsanleitung

Originalbetriebsanleitung

Ausgabe:    29.11.2018  
Version:     1.04  
Sprache:    deutsch

Autor:       KP/MS

### Angaben zum Urheberrecht

Copyright © 2018 AIRCRAFT Kompressorenbau und  
Maschinenhandel GmbH, Hohenzell, Österreich.

Die Inhalte dieser Betriebsanleitung sind alleiniges  
Eigentum der Firma AIRCRAFT Kompressorenbau und  
Maschinenhandel GmbH.

Weitergabe sowie Vervielfältigung dieses Dokuments,  
Verwertung und Mitteilung seines Inhalts sind verboten,  
soweit nicht ausdrücklich gestattet. Zuwiderhandlungen  
verpflichten zu Schadenersatz.

Technische Änderungen und Irrtümer vorbehalten.

## Inhalt

<b>1 Einführung .....</b>	<b>3</b>
1.1 Urheberrecht .....	3
1.2 Kundenservice.....	3
1.3 Haftungsbeschränkung .....	3
<b>2 Sicherheit .....</b>	<b>3</b>
2.1 Symbolerklärung.....	4
2.2 Persönliche Schutzausrüstung .....	4
2.3 Allgemeine Sicherheitshinweise .....	5
2.4 Überprüfung der Betriebssicherheit.....	5
2.5 Sicherheitskennzeichnungen am Kompressor..	5
2.6 Sicherheitsvorrichtungen.....	6
<b>3 Bestimmungsgemäße Verwendung .....</b>	<b>6</b>
<b>4 Technische Daten.....</b>	<b>7</b>
4.1 Typenschild .....	7
<b>5 Transport, Verpackung, Lagerung.....</b>	<b>7</b>
5.1 Anlieferung und Transport.....	7
5.2 Verpackung .....	7
5.3 Lagerung .....	7
5.4 Informationen über den technischen Kun-	
dendienst .....	7
<b>6 Inbetriebnahme.....</b>	<b>8</b>
6.1 Gerätebeschreibung .....	8
6.2 Vor Inbetriebnahme .....	8
6.3 Betrieb .....	8
6.3.1 Aufstellen.....	8
6.3.2 Einschalten.....	8
6.3.3 Einstellung des Arbeitsdrucks .....	9
6.3.4 Druckschalter .....	9
<b>7 Wartung, Pflege und Instandsetzung/Re-</b>	
<b>paratur.....</b>	<b>10</b>
7.1 Wartung und Pflege.....	10
7.2 Funktionsprüfung des Sicherheitsventils.....	11
7.3 Instandsetzung .....	11
7.4 Störungssuche.....	12
<b>8 Entsorgung, Wiederverwertung von Alt</b>	
<b>geräten.....</b>	<b>13</b>
8.1 Außer Betrieb nehmen.....	13
8.2 Entsorgung von Schmierstoffen .....	13
<b>9 Ersatzteile .....</b>	<b>13</b>
9.1 Ersatzteilbestellung .....	13
9.2 Ersatzteilzeichnungen .....	14
<b>10 EU-Konformitätserklärung .....</b>	<b>15</b>

# 1 Einführung

Mit dem Kauf des Gerätes von AIRCRAFT haben Sie eine gute Wahl getroffen.

**Lesen Sie vor der Inbetriebnahme aufmerksam die Betriebsanleitung.**

Diese informiert über die sachgerechte Inbetriebnahme, den bestimmungsgemäßen Einsatz sowie über die sichere und effiziente Bedienung und Wartung des Gerätes.

Die Betriebsanleitung ist Bestandteil des Gerätes. Sie ist stets am Einsatzort des Gerätes aufzubewahren. Darüber hinaus gelten die örtlichen Unfallverhütungsvorschriften und allgemeinen Sicherheitsbestimmungen für den Einsatzbereich des Gerätes.

Abbildungen in dieser Betriebsanleitung dienen dem grundsätzlichen Verständnis und können von der tatsächlichen Ausführung abweichen.

## 1.1 Urheberrecht

Die Inhalte dieser Anleitung sind urheberrechtlich geschützt. Ihre Verwendung ist im Rahmen der Nutzung des Gerätes zulässig. Eine darüber hinausgehende Verwendung ist ohne schriftliche Genehmigung des Herstellers nicht gestattet.

Wir melden zum Schutz unserer Produkte Marken-, Patent- und Designrechte an, sofern dies im Einzelfall möglich ist. Wir widersetzen uns mit Nachdruck jeder Verletzung unseres geistigen Eigentums.

## 1.2 Kundenservice

Bitte wenden Sie sich bei Fragen zu Ihrem Kompressor oder für technische Auskünfte an Ihren Fachhändler. Dort wird Ihnen gerne mit sachkundiger Beratung und Informationen weitergeholfen.

### Österreich:

AIRCRAFT Kompressorenbau und Maschinenhandel GmbH  
Gewerbestraße Ost 6  
A-4921 Hohenzell

Telefon: 0043 (0) 7752 70 929-0  
Fax: 0043 (0) 7752 70 929-99

E-Mail: [info@aircraft.at](mailto:info@aircraft.at)  
Internet: [www.aircraft.at](http://www.aircraft.at)

### Deutschland:

Stürmer Maschinen GmbH  
Dr.-Robert-Pfleger-Str. 26  
D-96103 Hallstadt

### Reparatur-Service:

Fax: 0049 (0) 951 96555-111  
E-Mail: [service@stuermer-maschinen.de](mailto:service@stuermer-maschinen.de)

### Ersatzteil-Bestellung:

Fax: 0049 (0) 951 96555-119  
E-Mail: [ersatzteile@stuermer-maschinen.de](mailto:ersatzteile@stuermer-maschinen.de)

Wir sind stets an Informationen und Erfahrungen interessiert, die sich aus der Anwendung ergeben und für die Verbesserung unserer Produkte wertvoll sein können.

## 1.3 Haftungsbeschränkung

Alle Angaben und Hinweise in der Betriebsanleitung wurden unter Berücksichtigung der geltenden Normen und Vorschriften, des Stands der Technik sowie unserer langjährigen Erkenntnisse und Erfahrungen zusammengestellt.

In folgenden Fällen übernimmt der Hersteller für Schäden keine Haftung:

- Nichtbeachtung der Betriebsanleitung,
- Nicht bestimmungsgemäße Verwendung,
- Einsatz von nicht ausgebildetem Personal,
- Eigenmächtige Umbauten,
- Technische Veränderungen,
- Verwendung nicht zugelassener Ersatzteile.

Der tatsächliche Lieferumfang kann bei Sonderausführungen, bei Inanspruchnahme zusätzlicher Bestelloptionen oder aufgrund neuester technischer Änderungen von den hier beschriebenen Erläuterungen und Darstellungen abweichen.

Es gelten die im Liefervertrag vereinbarten Verpflichtungen, die allgemeinen Geschäftsbedingungen sowie die Lieferbedingungen des Herstellers und die zum Zeitpunkt des Vertragsabschlusses gültigen gesetzlichen Regelungen.

# 2 Sicherheit

Dieser Abschnitt gibt einen Überblick über alle wichtigen Sicherheitspakete für den Schutz von Personen sowie für den sicheren und störungsfreien Betrieb. Weitere aufgabenbezogene Sicherheitshinweise sind in den einzelnen Kapiteln enthalten.

## 2.1 Symbolerklärung

### Sicherheitshinweise

Sicherheitshinweise sind in dieser Betriebsanleitung durch Symbole gekennzeichnet. Die Sicherheitshinweise werden durch Signalworte eingeleitet, die das Ausmaß der Gefährdung zum Ausdruck bringen.



#### GEFAHR!

Diese Kombination aus Symbol und Signalwort weist auf eine unmittelbar gefährliche Situation hin, die zum Tod oder zu schweren Verletzungen führt, wenn sie nicht gemieden wird.



#### WARNUNG!

Diese Kombination aus Symbol und Signalwort weist auf eine möglicherweise gefährliche Situation hin, die zum Tod oder zu schweren Verletzungen führt, wenn sie nicht gemieden wird.



#### VORSICHT!

Diese Kombination aus Symbol und Signalwort weist auf eine möglicherweise gefährliche Situation hin, die zu geringfügigen oder leichten Verletzungen führen kann, wenn sie nicht gemieden wird.



#### ACHTUNG!

Diese Kombination aus Symbol und Signalwort weist auf eine möglicherweise gefährliche Situation hin, die zu Sach- und Umweltschäden führen kann, wenn sie nicht gemieden wird.



#### HINWEIS!

Diese Kombination aus Symbol und Signalwort weist auf eine möglicherweise gefährliche Situation hin, die zu Sach- und Umweltschäden führen kann, wenn sie nicht gemieden wird.

### Tipps und Empfehlungen



#### Tipps und Empfehlungen

Dieses Symbol hebt nützliche Tipps und Empfehlungen sowie Informationen für einen effizienten und störungsfreien Betrieb hervor.

Um die Risiken von Personen- und Sachschäden zu reduzieren und gefährliche Situationen zu vermeiden, müssen die in dieser Betriebsanleitung aufgeführten Sicherheitshinweise beachtet werden.

## 2.2 Persönliche Schutzausrüstung

Die Persönliche Schutzausrüstung dient dazu, Personen vor Beeinträchtigungen der Sicherheit und Gesundheit bei der Arbeit zu schützen. Das Personal muss während der verschiedenen Arbeiten an und mit dem Gerät persönliche Schutzausrüstung tragen, auf die in den einzelnen Abschnitten dieser Anleitung gesondert hingewiesen wird.

Im folgenden Abschnitt wird die Persönliche Schutzausrüstung erläutert:



#### Augen-, Gehör- und Kopfschutz

Die Schutzbrille schützt die Augen vor umherfliegenden Teilen und Flüssigkeitsspritzern.

Der Gehörschutz schützt die Ohren vor Gehörschäden durch Lärm.

Der Industriehelm schützt den Kopf vor herabfallenden Gegenständen und Anstoßen an feststehenden Gegenständen.



#### Atemschutz

Die Staubmaske schützt vor groben Staubpartikeln.



#### Schutzhandschuhe

Die Schutzhandschuhe schützen die Hände vor scharfkantigen Bauteilen, sowie vor Reibung, Abschürfungen oder tieferen Verletzungen.



#### Sicherheitsschuhe

Die Sicherheitsschuhe schützen die Füße vor Quetschungen, herabfallenden Teilen und Ausgleiten auf rutschigem Untergrund.



#### Arbeitsschutzkleidung

Die Arbeitsschutzkleidung ist eng anliegende Kleidung mit geringer Reißfestigkeit.

## 2.3 Allgemeine Sicherheitshinweise

- Beachten Sie die Richtlinien und Unfallverhütungsvorschriften der Berufsgenossenschaft für den Umgang mit Kompressoren und Druckluftwerkzeugen.
- Der Kompressor darf nicht bei Regen oder in feuchter oder nasser Umgebung betrieben werden.



### VORSICHT! VERLETZUNGSGEFAHR

- Niemals Druckluft auf Menschen oder Tiere richten.
- Beim Lösen der Schnellkupplung das Ende der Druckluftleitung festhalten, um ein Wegschlagen durch den Überdruck zu vermeiden.
- Vor dem Beginn von Wartungsarbeiten den Kompressor abkühlen lassen

## 2.4 Überprüfung der Betriebssicherheit

Der Druckbehälter des Kompressors ist revisionspflichtig. Der Druckbehälter wurde durch den Hersteller nach EG Richtlinie 2014/29 EG in Verbindung mit EG- Baumusterprüfung gemäß Artikel 10 sowie EN 286-1 einer Prüfung unterzogen. Eine Kopie dieser Baumusterbescheinigung und /oder Konformitätserklärung liegt jedem Kompressor bei.

Der Betreiber muss die prüfpflichtigen Einzelkomponenten in den vorgeschriebenen Intervallen durch einen Sachverständigen /oder „befähigte Person“ nachprüfen lassen. Die Betriebsbestimmungen hierfür können sich in den EU-Mitgliedsstaaten unterscheiden.

### Bestimmungen Druckluftbehälter in Deutschland

#### Prüffristen

Die aufgelisteten Prüffristen sind Maximalwerte. Diese sollten durch die Gefährdungsbeurteilung/ Sicherheitstechnische Bewertung des Betreibers überprüft werden. Hierbei ist keine Überziehungsfrist zugelassen. Lediglich kann die Frist verkürzt werden.

Abhängig von den Prüffristen ist das Druckliterprodukt. Hierzu muss der max. zulässige Druck (PS) mit dem Druckbehältervolumen ( V) multipliziert werden.

Beispiel:

Druckbehälter= 75l ; max. zulässiger Druck= 13 bar  
 $75 \text{ l} \times 13 \text{ bar} = 975$

Prüfung	Prüffrist	Prüforganisation
Vor Inbetriebnahme/ Aufstellen	$PS \times V \leq 200$	Befähigte Person
	mit Baumusterprüfung mit Baumusterprüfung mit Baumusterprüfung $PS \times V \leq 1000$	Befähigte Person
	$PS \times V > 200$	Zugelassene Überwachungsstelle
Äußere Prüfung **	Jedes/ bzw alle 2 Jahre $PS \times V \leq 1000$	Befähigte Person

Prüfung	Prüffrist	Prüforganisation
Innere Prüfung **	Alle 5 Jahre bei $PS \times V \leq 1000$	Befähigte Person
	*Alle 5 Jahre bei $PS \times V > 1000$	Zugelassene Überwachungsstelle
Festigkeitsprüfung **	Alle 10 Jahre $PS \times V \leq 1000$	Befähigte Person
	*Alle 10 Jahre $PS \times V > 1000$	Zugelassene Überwachungsstelle

\*Der Arbeitgeber hat die jeweiligen Prüffristen der zuständigen Behörde innerhalb von 6 Monaten nach Inbetriebnahme der Anlage mitzuteilen (§ 15 BetrSichV).

\*\*Äußere Prüfungen können entfallen: a) bei Druckbehältern nach BetrSichV Nummer 2.2 Buchstabe a, es sei denn, sie sind feuerbeheizt, abgasbeheizt oder elektrisch beheizt, und b) bei einfachen Druckbehältern nach BetrSichV Nummer 2.2 Buchstabe d. Die Frist der Festigkeitsprüfung kann auf 15 Jahre verlängert werden, wenn im Rahmen der äußeren bzw. inneren Prüfung nachgewiesen wird, dass die Anlage sicher betrieben werden kann. Der Nachweis ist in der Dokumentation der Gefährdungsbeurteilung darzulegen. Tabelle nach BetrSichV (Stand: 29.03.2017).

### Bestimmungen Druckluftbehälter in Österreich

Ab 0,5 bar unterliegen Druckgeräte dem Kesselgesetz Druckgeräteüberwachungsverordnung (DGÜW-V) in Österreich.

In dieser Verordnung wird zwischen niedrigem Gefahrenpotential (NGP) und hohem (HGP) Gefahrenpotential unterschieden.

NGP: Druckluftgesamtprodukt (pxV) unter 3000 Liter

HGP: Druckluftgesamtprodukt (pxV) über 3000 Liter

#### NGP (Niedriges Gefahrenpotential)

Für die Geräte die in das NGP fallen hat der Betreiber keine Informationspflicht gegenüber Kesselprüfstellen d.h. wenn ein Kunde ein Gerät mit NGP erwirbt, hat er dies NICHT zur ersten Betriebsprüfung von einer Kesselprüfstelle (TÜV Austria Services GmbH) anzumelden.

#### HGP (Hohes Gefahrenpotential)

Für Geräte die in das HGP fallen benötigt man eine erste Betriebsprüfung von einer Kesselprüfstelle (TÜV Austria Services GmbH)

Mit der Konformitätserklärung und der Betriebsanleitung ist der Behälter bei der Kesselprüfstelle anzumelden.

TÜV AUSTRIA SERVICES GMBH

Lunzerstraße 89

4030 Linz/Österreich

<http://www.tuv.at>

Diese führen die Betriebsprüfung durch und stellen, wenn alles in Ordnung ist, ein Prüfbuch aus. Der Behälter wird dann wiederkehrenden Untersuchungen unterzogen.(z.B. Prüfstufe 4, geringe Schädigung: alle 2 Jahre Äußere Untersuchung, alle 6 Jahre eine Innenuntersuchung und alle 12 Jahre Hauptuntersuchung)

## 2.5 Sicherheitskennzeichnungen am Kompressor

Beschädigte oder fehlende Sicherheitssymbole am Kompressor können zu Fehlhandlungen und Sachschäden führen. Die an der Maschine angebrachten Si-

Sicherheitsymbole dürfen nicht entfernt werden. Beschädigte Sicherheitsymbole sind umgehend zu ersetzen.

#### Folgendes ist zu beachten:

Den Anweisungen der Sicherheitskennzeichnung am Kompressor ist unter allen Umständen Folge zu leisten. Kommt es im Zuge der Lebensdauer der Maschine zum Verblasen oder zu Beschädigungen der Sicherheitskennzeichnung, sind unverzüglich neue Schilder anzubringen.

Ab dem Zeitpunkt, an dem die Schilder nicht auf den ersten Blick sofort erkenntlich und begreifbar sind, ist die Maschine bis zum Anbringen der neuen Schilder außer Betrieb zu nehmen.

Am Kompressor sind folgende Sicherheitssymbole angebracht:



Achtung Netzspannung



Achtung Verbrennungsgefahr



Achtung Automatischer Anlauf



Gebrauchsanweisung lesen

Abb. 1: Sicherheitssymbole

## 2.6 Sicherheitsvorrichtungen

### Sicherheitsventil

Das Sicherheitsventil befindet sich am Druckschalter. Wird der Sicherheitswert erreicht, öffnet sich das Sicherheitsventil und lässt Luft ab. Nach Auslösen des Sicherheitsventils muss der Bediener den Kompressor ausschalten und eine Kontrolle durch das Wartungspersonal anfordern.

### Motorschutz

Der Kompressor ist mit einem Motorschutzschalter ausgestattet, der links an der Rückseite des Motors verbaut ist.

## 3 Bestimmungsgemäße Verwendung

Der Kompressor dient zum Betreiben von Druckluftwerkzeugen und dazu vorgesehenen pneumatischen Steuerungen und Anlagen. Er ist dafür konzipiert, saubere und unbelastete Umgebungsluft anzusaugen und zu verdichten. Die Umgebungsluft darf keine aggressiven oder brennbaren Beimengungen enthalten.

Bei einem anderen, als diesem bestimmungsgemäßen Verwendungszweck ist zuvor die schriftliche Genehmigung vom Hersteller einzuholen.

Zur bestimmungsgemäßen Verwendung gehört auch die Einhaltung aller Angaben in dieser Anleitung. Jede über die bestimmungsgemäße Verwendung hinausgehende oder andersartige Benutzung gilt als Fehlgebrauch.



### GEFAHR!

Airboy Kompressoren sind serienmäßig nicht explosionsgeschützt und dürfen nicht in Ex-Bereichen betrieben werden!



### HINWEIS!

Der nicht bestimmungsgemäße Gebrauch der Kompressoren sowie die Missachtung der Sicherheitsvorschriften oder der Bedienungsanleitung schließen eine Haftung des Herstellers für daraus resultierende Schäden an Personen oder Gegenständen aus und bewirken ein Erlöschen des Garantieanspruches!



### GEFAHR!

Eigenmächtige Umbauten oder Veränderungen, insbesondere solche, welche die Sicherheit der Maschine und des Maschinenbedieners beeinflussen, sind grundsätzlich verboten. Technische Änderungen, Umbauten und Erweiterungen, die durch den Anwender an der Maschine vorgenommen werden, können die CE-Konformität der Maschine ungültig werden lassen und liegen in der Verantwortung des Betreibers.

Bei dem Airboy Kompressor KITT 90 handelt es sich um durch einen Elektromotor angetriebenen Kolbenverdichter mit angeschlossenem Druckluft-Speichertank, bestimmt zum Verkauf und Betrieb im EU-Raum und geografischen Europäischen Raum.



### WARNUNG!

#### Gefahr bei Fehlgebrauch!

Ein Fehlgebrauch des Gerätes kann zu gefährlichen Situationen führen.

- Den Kompressor nur in dem Leistungsbereich betreiben, der in den Technischen Daten aufgeführt ist.
- Niemals die Sicherheitseinrichtungen umgehen oder außer Kraft setzen.
- Den Kompressor nur in technisch einwandfreiem Zustand betreiben.

Bei konstruktiven und technischen Änderungen an dem Gerät übernimmt die Firma AIRCRAFT Kompressorenbau und Maschinenhandel GmbH keine Haftung.

Ansprüche jeglicher Art wegen Schäden aufgrund nicht bestimmungsgemäßer Verwendung sind ausgeschlossen.

## 4 Technische Daten

Technische Daten	
Höchstvolumen Strom	85 l
Füllleistung ca.	49 l
Höchstdruck	15 bar
Behälterinhalt	2,4 l
Zylinder/Stufen	1 / 1
Drehzahl	1420 1/min
Motorleistung	0,6 kW / 230 V
Gewicht	21 kg
Maße (LxBxH) mm	510 x 270 x 400
Schalleistungspegel L <sub>WA</sub>	85 dB(A)

### 4.1 Typenschild

Das Typenschild (hinten links am Druckkessel) zeigt folgende Informationen:

- Typbezeichnung
- Höchstvolumenstrom/Ansaugleistung
- Leistung des Elektromotors
- Anschlussdaten des Kompressors
- Baujahr
- Montierter Verdichtertyp
- Höchstdruck des Kompressors
- Fabrikationsnummer = Seriennummer



Abb. 2: Typenschild

## 5 Transport, Verpackung, Lagerung

### 5.1 Anlieferung und Transport

#### Anlieferung

Überprüfen Sie den Kompressor nach Anlieferung auf sichtbare Transportschäden. Sollte das Gerät Schäden

aufweisen, sind diese unverzüglich dem Transportunternehmen beziehungsweise dem Händler zu melden.

Überprüfen Sie, ob der Kompressor vollständig ist und ob die im Lieferumfang enthaltenen Teile vorhanden sind.

#### Transport



#### HINWEIS!

Beim Transport des Gerätes kann Öl auslaufen. Das Gerät entsprechend sichern und Schutzvorkehrungen gegen mögliche Umweltverschmutzung treffen.

Der Kompressor darf nur mit ausgeschaltetem Motor transportiert werden.

### 5.2 Verpackung

Heben Sie die Verpackung für einen eventuellen Umzug auf aber zumindest während der Gewährleistungsfrist.

Alle verwendeten Verpackungsmaterialien und Packhilfsmittel des Gerätes sind recyclingfähig und müssen grundsätzlich der stofflichen Wiederverwertung zugeführt werden.

Verpackungsbestandteile aus Karton sind zerkleinert zur Altpapiersammlung zu geben.

Die Folien sind aus Polyethylen (PE) und die Polsterteile aus Polystyrol (PS). Diese Stoffe sind bei einer Wertstoffsammelstelle oder bei dem zuständigen Entsorgungsunternehmen abzugeben.

### 5.3 Lagerung

Der Kompressor muss gründlich gesäubert werden, bevor er in einer trockenen, sauberen und frostfreien Umgebung gelagert wird.

### 5.4 Informationen über den technischen Kundendienst

Reparaturen, die unter die Gewährleistung fallen, dürfen ausschließlich von Technikern durchgeführt werden, die von uns dazu autorisiert sind. Verwenden Sie nur Original-Ersatzteile.

Geben Sie für Anfragen bzw. Bestellungen bitte immer die TYPBEZEICHNUNG, das BAUJAHR und die ARTIKELNUMMER Ihres Kompressors an. Alle Angaben finden Sie auf dem Typenschild, welches am Kompressor angebracht ist.

## 6 Inbetriebnahme

### 6.1 Gerätebeschreibung



Abb. 3: AIRBOY KITT 90

- 1 EIN-/AUS-Schalter (auf dem Druckschalter)
- 2 Reduzierventil
- 3 Manometer Behälterdruck
- 4 Manometer Entnahmedruck
- 5 Entnahmekupplung
- 6 Entwässerung
- 7 Rückschlagventil
- 8 Standfüße
- 9 Ölablass-Schraube
- 10 Druckkessel
- 11 Ölmesstab
- 12 Ansaugfilter

### 6.2 Vor Inbetriebnahme

Nehmen Sie den Stopfen vom Motorgehäusedeckel ab und setzen Sie den Ölmesstab ein.

Nehmen Sie den Stopfen vom Motorgehäuse ab und schrauben Sie den Filter auf, wenn nicht schon montiert.

### 6.3 Betrieb



#### ACHTUNG!

Der Kompressor darf nur im zulässigen Temperaturbereich von +5°C bis +40°C betrieben werden!



#### HINWEIS!

Vor Inbetriebnahme ist folgendes zu beachten.

- Die Netzspannung muss mit den Spannungsangaben auf dem Typenschild übereinstimmen.
- Der EIN-/AUS-Schalter muss sich in AUS (OFF)-Position befinden.
- Die Sicherheitseinrichtungen wie auch die Schutzabdeckungen müssen funktionsfähig sein.



#### GEFAHR!

Das Gerät darf nur im technisch einwandfreien Zustand betrieben werden. Eventuelle Störungen müssen umgehend beseitigt werden.

Prüfen Sie das Sicherheitsventil auf einwandfreie Funktion, indem Sie den Ring nach außen ziehen und dadurch das Sicherheitsventil öffnen (Der Druckkessel muss dabei unter Druck stehen).

#### Motorschutz

Der Kompressor ist mit einem Motorschutzschalter ausgestattet (links an der Rückseite des Motors), der die Stromzufuhr im Fall einer Überlastung automatisch unterbricht. Wenn der Motorschutzschalter eine Zwangsabschaltung auslöst, lassen Sie den Kompressor in diesem Zustand und warten Sie einige Minuten bevor Sie den Kompressor am Ein-/Ausschalter wieder in Betrieb setzen. Sollte der Schutzschalter noch einmal auslösen, trennen Sie die Stromversorgung und wenden Sie sich an einen autorisierten Kundendienst.



Abb. 4: Motorschutzschalter

#### 6.3.1 Aufstellen

Verwenden Sie den Kompressor nur auf ebenen Oberflächen. Sollte es sich nicht vermeiden lassen, darf ein eventuelles Gefälle 15° nicht übersteigen.

Stellen Sie den Kompressor immer in mindestens 50 cm Entfernung von jeglichem Hindernis auf, das den Luftstrom und somit die Kühlung behindern könnte.

Prüfen Sie, ob die Netzspannung am Einsatzort des Kompressors der Spannungsangabe entspricht, die auf dem Typenschild vermerkt ist.

#### 6.3.2 Einschalten

Schritt 1: Prüfen Sie den Ölstand. Der Ölstand muss zwischen dem Höchst- und dem Mindestwert am Ölmesstab liegen. Füllen Sie gegebenenfalls Öl nach.



Schritt 2: Prüfen Sie, ob die Netzspannung der Spannungsangabe entspricht, die auf dem Typenschild vermerkt ist. Schließen Sie den Kompressor an die Stromversorgung an.

Schritt 3: Starten Sie das Gerät mit dem **Ein-/Ausschalter**, der sich auf dem Druckschalter befindet.

Schritt 4: Lassen Sie den Kompressor beim Erststart ungefähr zehn Minuten lang laufen, wobei die Entwässerung (6) (Abb. 3) geöffnet ist.

Schritt 5: Schließen Sie die Entwässerung und prüfen Sie, ob der Kompressor den Behälter lädt und bei  $P_{max}$  anhält (max. Druck; wird durch das Manometer (3) (Abb. 3) angezeigt).

Der Ein- / Ausschalter gibt die Funktion des Druckschalters frei. Der Druckschalter schaltet den Kompressor in Abhängigkeit des erreichten Behälterdrucks ein oder aus. Der Kompressor arbeitet automatisch, hält bei Erreichen des maximalen Druckes an und startet dann wieder, wenn der Einschaltdruck erreicht wird.

### 6.3.3 Einstellung des Arbeitsdrucks



#### ACHTUNG!

Der Höchstdruck des angeschlossenen Werkzeuges darf nicht überschritten werden.

Die Arbeitsdruckeinstellung muss bei angeschlossenem und laufendem Werkzeug erfolgen um den tatsächlich benötigten Arbeitsdruck einzustellen zu können.



Abb. 5: Einstellung Arbeitsdruck

Der Arbeitsdruck wird mit dem Druckminderer **C** (Abb. 5) eingestellt (heben der Drehkappe, gewünschten Druck

einstellen und Drehkappe wieder hinunter drücken und dadurch fixieren) und am Manometer **D** abgelesen. Die Entnahme erfolgt über Kupplung **A**.

Es wird empfohlen, den Druckwert nach dem Gebrauch des Geräts wieder auf Null zu stellen. Wenn Sie pneumatische Werkzeuge verwenden, überprüfen Sie immer den optimalen Anwendungsdruck des Zubehörs.

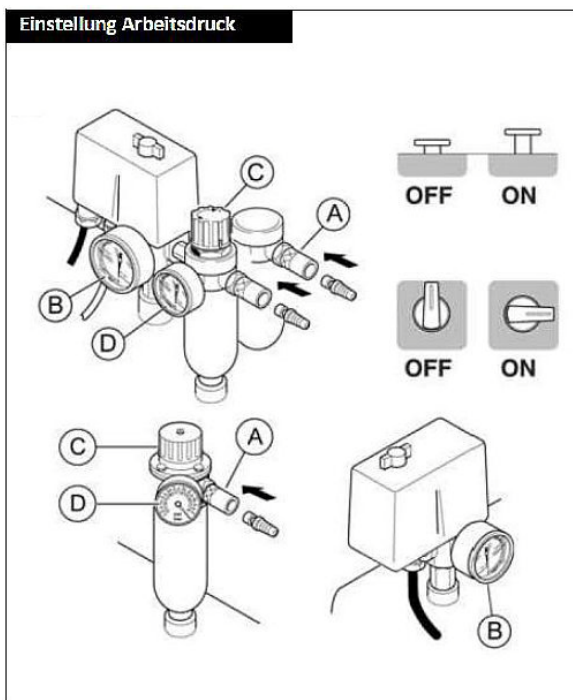
### 6.3.4 Druckschalter



#### ACHTUNG!

Schalten Sie vor dieser Einstellungsarbeit den Kompressor immer ab.

Vor der Druckeinstellung ist der Druckschalter freizuschalten. Die Druckeinstellung ist nur am montierten Druckschalter bei unter Druck stehendem Gerät möglich.

Auf Grund thermischer Wechselwirkung (Kalt, Warm) und Vibrationen des Kompressors kann es vorkommen, dass sich die Einstellung des Druckschalters verändert.



Abb. 6: Druckschalter MDR 2

**A** Druckdifferenz

**B** Motor

**C** Netz

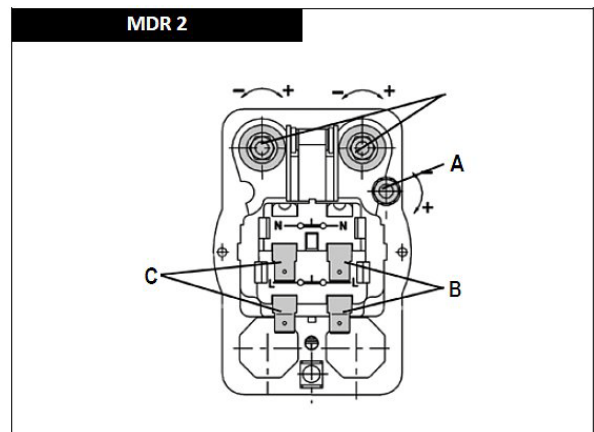
## 7 Wartung, Pflege und Instandsetzung/Reparatur

### 7.1 Wartung und Pflege



#### GEFAHR!

Alle Arbeiten an elektrischen und pneumatischen Systemen dürfen nur von Fachpersonal ausgeführt werden, das dazu ausgebildet und mit den damit verbundenen Gefahren vertraut ist.

Prüfen Sie nach Wartungs-, Reparatur- und Reinigungsarbeiten, ob alle Verkleidungen und Schutzeinrichtungen wieder ordnungsgemäß an der Maschine montiert sind und sich kein Werkzeug mehr im Arbeitsbereich der Maschine befindet.

Beschädigte Schutzvorrichtungen und Maschinenteile müssen bestimmungsgemäß durch eine anerkannte Fachwerkstatt getauscht bzw. repariert werden.

Schritt 1: Bevor Sie irgendeine Wartungsarbeit vornehmen, schalten Sie den Kompressor ab und lassen Sie die gesamte Luft aus dem Druckkessel ab.

#### Nach den ersten 50 Stunden:

Schritt 2: Überprüfen Sie, ob alle Schrauben, besonders die am Kopf und am Gestell, fest angezogen sind.

Schritt 3: Wechseln Sie das Öl.

#### Einmal pro Woche:

Schritt 2: Überprüfen Sie den Ölstand und füllen Sie gegebenenfalls Öl nach. Verwenden Sie NUR Öle desselben Typs. Überschreiten Sie nie die max. Füllmenge.



Abb. 7: Ölstand kontrollieren

Schritt 3: Lassen Sie das Kondenswasser ab, indem Sie die Kondensat-Ablassschraube öffnen, die sich an der Unterseite des Druckbehälters befindet (6, Abb. 3). Schließen Sie die Kondensat-Ablassschraube wieder, sobald nur noch reine Luft, ohne Kondenswasser austritt. Für diese Arbeit sind Schutzhandschuhe zu tragen. Zum Auffangen des Kondenswassers empfiehlt es sich ein flaches Gefäß zu verwenden.

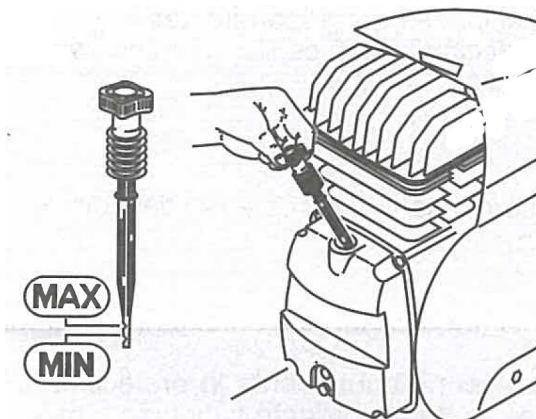

#### ACHTUNG!

Das anfallende Kondensat ist ölhaltig und darf nicht in das öffentliche Kanalnetz gelangen!

Schritt 4: Mit einem geeigneten Öl-Wasser-Trenner können Sie Öl und Wasser voneinander schneiden. Das gereinigte Wasser dürfen Sie in das öffentliche Abwassernetz einleiten. Das Öl wird in einem eigenen Behälter aufgefangen und muss fachgerecht entsorgt werden. Bitte beachten Sie die Entwässerungsvorschriften Ihrer zuständigen Gemeinde! Sollten Sie Fragen zu diesem Bereich haben, werden wir Sie gerne beraten.

#### Einmal pro Monat (bzw. häufiger, wenn das Gerät stark beansprucht und/ oder in staubiger Umgebung benutzt wird):

Schritt 2: Bauen Sie den Ansaugfilter aus und wechseln Sie ihn aus (wenn er beschädigt ist) bzw. reinigen Sie das Filterelement.



Abb. 8: Ansaugfilter

Filterelement aus PAPIER: Blasen Sie mit Druckluft von innen nach außen.

Filterelement aus SCHWAMM: Waschen Sie es mit Waschmittel, spülen Sie es aus und trocknen Sie es vollständig.

Filterelement aus METALL: Spülen Sie es mit nicht fettendem Lösungsmittel und blasen Sie es mit Druckluft durch.

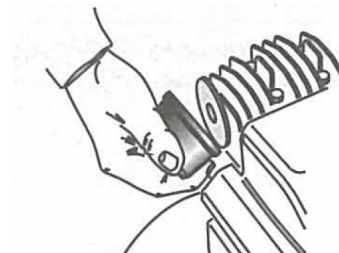

#### ACHTUNG!

Setzen Sie den Kompressor niemals ohne Ansaugfilter in Betrieb!

**Alle 6 Monate:**

Schritt 2: Wechseln Sie das Öl (der Kompressor muss dabei warm sein). Nehmen Sie die Öleinfüllschraube bzw. den Ölmesstab heraus, drehen Sie die Ölablass-Schraube (A, Abb. 9) heraus und sammeln Sie das Altöl in einem entsprechenden Behälter.



Abb. 9: Ölwechsel

Schritt 3: Drehen Sie die Ölablass-Schraube wieder fest ein und füllen Sie bis zum Höchstpegel neues Öl ein. Setzen Sie die Öleinfüllschraube bzw. den Ölmesstab wieder ein.

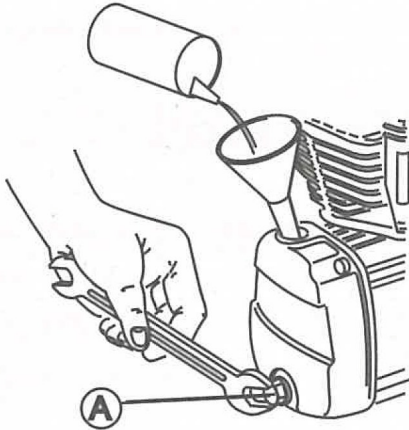

**ACHTUNG!**

Mischen Sie nie verschiedene Ölsorten miteinander!

Schritt 4 Öffnen Sie das Sicherheitsventil (S, Abb. 10, neben dem Druckschalter) indem Sie den Ring nach außen ziehen (der Druckkessel muss unter Druck stehen). Prüfen Sie das Sicherheitsventil auf einwandfreie Funktion: Öffnen bei Überdruck.



Abb. 10: Sicherheitsventil

Schritt 5: Reinigen Sie alle Komponenten, welche Rippen bzw. Lamellen aufweisen, gründlich.

**Alle 2 Jahre:**

Schritt 2: Überprüfen Sie das Rückschlagventil und wechseln Sie das Dichtungselement **D** (Abb. 11) gegebenenfalls aus.

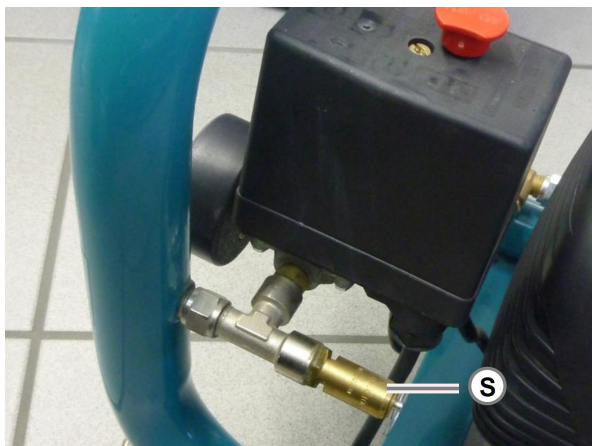

Abb. 11: Rückschlagventil

## 7.2 Funktionsprüfung des Sicherheitsventils

### Monatliches Prüfen des Sicherheitsventils

Schritt 1: Öffnen Sie das Sicherheitsventil, indem Sie den Ring nach außen ziehen (der Druckkessel muss dabei unter Druck stehen).

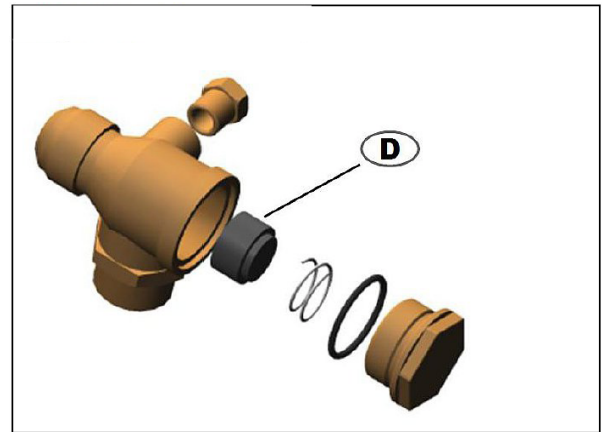
Schritt 2: Prüfen Sie das Sicherheitsventil auf einwandfreie Funktion - Regelmäßiges Anlüften des Sicherheitsventils wird je Wartungsintervall empfohlen.

## 7.3 Instandsetzung



**GEFAHR!**

Instandhaltungsarbeiten dürfen nur von einer Fachwerkstatt oder von ausgebildeten Fachkräften durchgeführt werden. Instandhaltungsarbeiten an der elektrischen Ausrüstung dürfen nur von Elektrofachkräften oder unter Aufsicht und Leitung einer Elektrofachkraft durchgeführt werden.

Die Firma Aircraft Kompressoren übernimmt keine Haftung und Garantie für Schäden und Betriebsstörungen als Folge der Nichtbeachtung dieser Betriebsanleitung. Verwenden Sie für die Reparaturen nur einwandfreie und geeignetes Werkzeug, Originalersatzteile oder von der Firma Aircraft Kompressoren ausdrücklich freigegebene Serienteile.

## 7.4 Störungssuche

Störung	Abhilfe
Der Kompressor startet nicht	Der Druckschalter ist im ausgeschalteten Zustand. Schalten Sie den Kompressor am Druckschalter ein.
Der Kompressor erreicht den Abschaltdruck nicht.	Dichtungen am Kompressor oder am Rückschlagventil undicht. Dichtungen austauschen.
Der Kompressor schaltet ab.	Keine Störung, der Vorratsbehälter ist gefüllt, der Höchst- druck wurde erreicht.
Der Kompressor hält an und startet nicht wieder.	1. Der Motorschutzschalter hat ausgelöst. Lassen Sie den Kompressor ausgeschaltet und lassen Sie das Gerät abkühlen. Drücken Sie nach einigen Minuten den Motorschutzschalter. Wenn der Motorschutzschalter nach dem Neustart erneut auslöst, wenden Sie sich bitte an den Kundendienst. 2. Die Motorwicklung ist durchgebrannt. Wenden Sie sich bitte an den Kundendienst
Der Kompressor läuft nur kurz bis der Abschalt- druck erreicht wurde und schaltet nach kurzer Zeit wieder ein.	1. Schaltabstand des Druckschalters zu gering. Schaltabstand erhöhen. 2. Sehr viel Kondenswasser im Druckbehälter. Kondenswasser ablassen
Der Druck im Behälter fällt ab.	Überprüfen Sie sämtliche Anschlüsse und ziehen Sie diese gegebenenfalls fest. Bei anhaltender Störung wenden Sie sich an den Kundendienst.
Luftlecks am Ventil des Druckschalters bei ausgeschaltetem Kompressor.	Reinigen Sie den Sitz des Rückschlagventils sehr gründlich. Wechseln Sie gegebenenfalls das Dichtungselement aus.
Luftlecks am Ventil des Druckschalters, wenn der Kompressor länger als 1 Minute in Betrieb ist.	Bruch des Leerstartventils. Schalten Sie den Kompressor ab und wenden Sie sich bitte an den Kundendienst.
Das Sicherheitsventil bläst ab.	1. Abschalt- druck am Druckschalter ist zu hoch eingestellt. Abschalt- druck am Druckschalter verringern. 2. Sicherheitsventil defekt. Sicherheitsventil austauschen.
Der Kompressor lädt nicht und erhitzt sich zu stark.	1. Die Zylinderkopfdichtung oder ein Ventil ist beschädigt. Halten Sie den Kompressor sofort an und wenden Sie sich an den Kundendienst. 2. Luftfilter verschmutzt. Luftfilter reinigen.
Der Kompressor ist sehr laut und gibt rhythmische, metallische Schläge von sich.	Die Gleitbuchse oder die Lagerbuchse ist festgefressen. Halten Sie den Kompressor sofort an und wenden Sie sich an den Kundendienst.
Der Kompressor hält nicht an, wenn max. $P_{max}$ (Druck) erreicht ist; das Sicherheitsventil springt an.  Der Kompressor schaltet zu früh ab.	Möglicherweise ist der Druckschalter verstellt (siehe Abschnitt „Druckschalter“). Sollte das Problem nach Durchführung der Wartungsarbeiten weiterhin bestehen wenden Sie sich bitte an den Kundendienst.

## 8 Entsorgung, Wiederverwertung von Altgeräten

Im Interesse der Umwelt ist dafür Sorge zu tragen, dass alle Bestandteile der Maschine nur über die vorgesehenen und zugelassenen Wege entsorgt werden.

### 8.1 Außer Betrieb nehmen

Ausgediente Geräte sind sofort fachgerecht außer Betrieb zu nehmen, um einen späteren Missbrauch und die Gefährdung der Umwelt oder von Personen zu vermeiden.

- Alle umweltgefährdenden Betriebsstoffe aus dem Alt-Gerät entsorgen.
- Das Gerät gegebenenfalls in handhabbare und verwertbare Baugruppen und Bestandteile demontieren.
- Die Gerätekomponenten und Betriebsstoffe den dafür vorgesehenen Entsorgungswegen zuführen.

### 8.2 Entsorgung von Schmierstoffen

Die Entsorgungshinweise für die verwendeten Schmierstoffe stellt der Schmierstoffhersteller zur Verfügung. Gegebenenfalls nach den produktspezifischen Datenblättern fragen.

## 9 Ersatzteile



### GEFAHR!

#### Verletzungsgefahr durch Verwendung falscher Ersatzteile!

Durch Verwendung falscher oder fehlerhafter Ersatzteile können Gefahren für den Bediener entstehen sowie Beschädigungen und Fehlfunktionen verursacht werden.

- Es sind ausschließlich Originalersatzteile des Herstellers oder vom Hersteller zugelassene Ersatzteile zu verwenden.
- Bei Unklarheiten ist stets der Hersteller zu kontaktieren.



### Tipps und Empfehlungen

Bei Verwendung nicht zugelassener Ersatzteile erlischt die Herstellergarantie

Nachfolgende Zeichnungen sollen Ihnen im Servicefall helfen, notwendige Ersatzteile zu identifizieren. Senden Sie gegebenenfalls eine Kopie der Teilezeichnung mit den gekennzeichneten Bauteilen an Ihren Händler.

## 9.1 Ersatzteilbestellung

Die Ersatzteile können über den Vertragshändler oder direkt beim Hersteller bezogen werden. Die Kontaktdaten stehen im Kapitel 1.2 Kundenservice.

Folgende Eckdaten bei Anfragen oder bei der Ersatzteilbestellung angeben:

- Gerätetyp
- Artikelnummer
- Ersatzteilzeichnungsnummer
- Positionsnummer
- Baujahr
- Menge
- gewünschte Versandart (Post, Fracht, See, Luft, Express)
- Versandadresse

Ersatzteilbestellungen ohne oben angegebene Angaben können nicht berücksichtigt werden. Bei fehlender Angabe über die Versandart erfolgt der Versand nach Ermessen des Lieferanten.

Angaben zum Gerätetyp, Artikelnummer und Baujahr finden Sie auf dem Typenschild, welches am Kompressor angebracht ist.

### Beispiel:

Es muss das Kondensat-Ablassventil für den Kompressor bestellt werden.

- Gerätetyp: **Kolbenkompressor AIRBOY KITT 90**
- Artikelnummer: **200 1237**
- Ersatzteilzeichnungsnummer: **2**
- Positionsnummer: **107**

Die Bestellnummer ist: **0-2001237-2-107**

Die Bestellnummer setzt sich zusammen aus der Artikelnummer, der Ersatzteilzeichnungsnummer, der Positionsnummer und einer Stelle vor der Artikelnummer.

- Vor die Artikelnummer ist eine 0 zu schreiben.
- Vor die Positionsnummern 1 bis 9 ist ebenfalls eine 0 zu schreiben.

### Die Artikelnummern Ihres Gerätes:

Kolbenkompressor **AIRBOY KITT 90: 200 1237**  
Verdichter: HOS

## 9.2 Ersatzteilzeichnungen

### Ersatzteilzeichnung 1: Verdichter



Abb. 12: Ersatzteile Verdichter HOS

### Ersatzteilzeichnung 2: Gehäuse

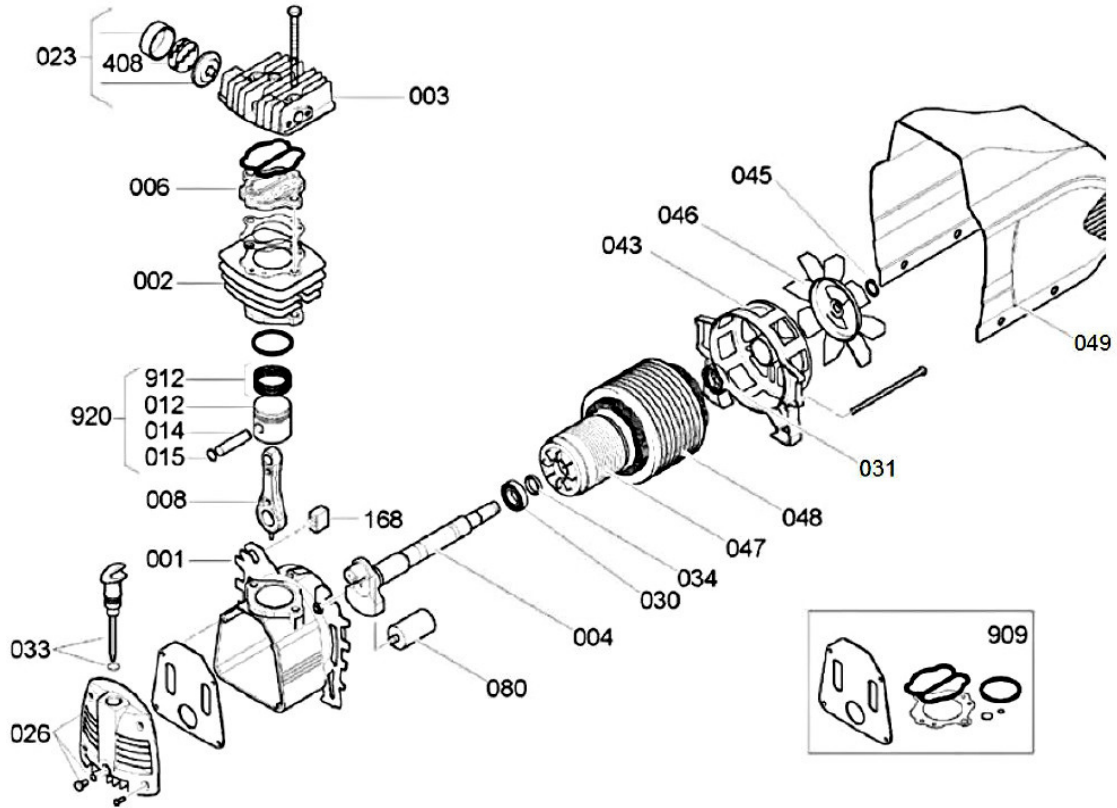

Abb. 13: Ersatzteile Gehäuse

## 10 EU-Konformitätserklärung

Nach Maschinenrichtlinie 2006/42/EG Anhang II 1.A

**Hersteller/Inverkehrbringer:** AIRCRAFT Kompressorenbau und Maschinenhandel GmbH  
Gewerbestraße Ost 6  
A-4921 Hohenzell

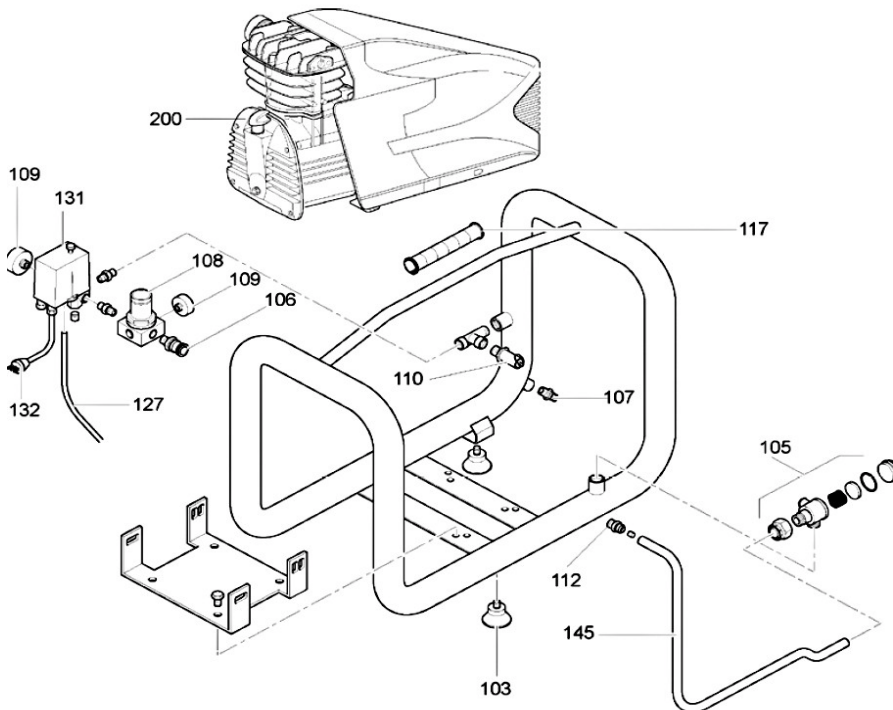
Hiermit erklären wir, dass die nachfolgend bezeichnete Maschine aufgrund ihrer Konzipierung und Bauart sowie in der von uns in Verkehr gebrachten Ausführung den einschlägigen grundlegenden Sicherheits- und Gesundheitsanforderungen der EG-Richtlinien entspricht. Bei einer nicht mit uns abgestimmten Änderung der Maschine verliert diese Erklärung ihre Gültigkeit.

**Produktgruppe:** AIRCRAFT<sup>®</sup> Drucklufttechnik

**Bezeichnung der Maschine:** AIRBOY KITT 90

**Maschinentyp:** Kompressor

**Artikelnummer:** 2001237

**Seriennummer:** \_\_\_\_\_

**Baujahr:** 20\_\_\_\_\_

**Einschlägige EU-Richtlinien:**

2014/35/EU	Niederspannungsrichtlinie
2014/30/EU	EMV-Richtlinie
2014/68/EU	Druckgeräterichtlinie

**Um die Übereinstimmung zu gewährleisten wurden folgende harmonisierte Normen sowie nationale Normen und Bestimmungen angewendet:**

EN 55014-1:2006 Elektromagnetische Verträglichkeit - Anforderungen an Haushaltgeräte, Elektrowerkzeuge und ähnliche Elektrogeräte – Teil 1: Störaussendung

EN 55014-2:2008 Elektromagnetische Verträglichkeit - Anforderungen an Haushaltgeräte, Elektrowerkzeuge und ähnliche Elektrogeräte – Teil 2: Störfestigkeit - Produktfamilienorm (IEC/CISPR 14-2:1997 + A1:2001 +A2:2008)

EN 60204-1 Sicherheit von Maschinen – Elektrische Ausrüstung von Maschinen – Teil 1: Allgemeine Anforderungen (IEC 60204-1:2005, modifiziert)

DIN EN ISO 12100: 2010 Sicherheit von Maschinen – Allgemeine Gestaltungsleitsätze – Risikobeurteilung und Risikominderung

DIN EN 1012-1 Kompressoren und Vakuumpumpen – Sicherheitsanforderungen– Teil1: Kompressoren

**Dokumentationsverantwortlich:** Klaus Hütter, Gewerbestraße Ost 6, A-4921 Hohenzell

Hohenzell, 11.04.2016 Hallstadt, 11.04.2016

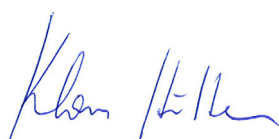

Klaus Hütter  
Geschäftsführer



Kilian Stürmer  
Geschäftsführer



